

台閩地區托兒所現況分析

廖佩珊* 許錦雲**

*輔仁大學統計資訊學系

**輔仁大學生活應用科學系

(收稿日期：89 年 9 月 19 日；第一次修正：90 年 1 月 18 日；
接受刊登日期：90 年 4 月 11 日)

摘要

本研究係利用內政部民國八十六年台閩地區社會福利機構概況調查中有關托兒所部份的原始資料進行統計分析，旨在瞭解托兒所的一般概況及其隱含的問題。過程中以 EXCEL 及 SPSS 等套裝軟體為工具，利用次數百分比、差異分析、關聯分析、典型相關分析、卡方自動互動檢視法及集群分析等方法，針對與教保品質直接相關的薪資、師資、收費、生師比例、經費收支情形、教保活動項目及次數等做深入的探討。研究結果主要發現：(1)助理保育員約佔全體保育人員的四分之一且其中八成以上任職於私立托兒所；(2)公立及社區村里托兒所的生師比較私立托兒所的高；(3)會辦親職教育有關活動的托兒所比例相當高，但舉辦次數稍嫌不足；(4)有補助收入的社區村里托兒所經費收支出現不尋常情況；(5)保育人員的薪資偏低，故不易吸引大學以上程度者加入。

關鍵詞彙：幼兒教育，托兒所，教保品質，典型相關分析，卡方自動互動檢視法，集群分析

壹 動機與目的

幼兒是民族幼苗，國家未來棟樑，是社會資源寶藏，幼兒教育則是培育幼苗、栽植棟樑、開發寶藏的有效途徑（朱敬先，1992）。從個人發展的角度來看，幼兒期是一生發展的關鍵時期，是一生中可塑性最大、學習速率最快的時期，此期中若能提供合宜的刺激、適當的教育，可促其充分而健全的發展。因此，幼兒教育實屬一切教育的根本，而幼兒教育品質之良窳則直接影響到幼兒的發展。

台灣社會近二、三十年來歷經了一連串急劇的變遷，家庭結構隨之改變，婦女就業率提高，核心家庭、單親家庭和雙薪家庭比例增高。現代家庭原本家庭支援就較少，再加上夫妻須外出工作，照顧和教導幼兒的責任自然就落在托兒所和幼稚園身上，幼兒教育逐漸受到重視，幼兒教育品質對孩子的影響也就更為深遠。幼兒教育是指幼兒期所施行的教育，廣義來說包括家庭教育和學校教育，狹義來說是指在托兒所或幼稚園等幼教機關所受的教育。幼兒教育的品質與這些施教場所或機構所提供的內涵息息相關。

托兒所或幼稚園的內涵包括人、事、財和物（蔡春美、張翠娥、敖韻玲，1994）。與幼兒教育品質直接相關的"人"是指教保人員，"事"是指教保活動，"財和物"則指各項設備與經費，而人、事與財物之間則交互相關和影響。因為經費和薪資、收費密不可分，而教保人員的學歷、年資，教保人員與幼兒的比例，以及各項設備和經費的運用會影響教保品質；從經營的成本效益來看，收費和薪資又與教保人員的學歷、年資，以及成人與幼兒的比例有相關。許多研究也都證實各級學校教師的學歷、年資、薪資等會影響教師的工作滿意度和穩定性，進而影響教學或教保工作的品質（許玉齡，1998；郭明德，1997；蔡淑苓，1988；楊妙芬，1997；Greathouse，1992；Klecker & Loadman，1997；Lowther，1982；Ma & Macmillan，1999；Nagle，1987；Qualls，1987；Saad & Isralowitz，1992；Vanputten，1987）。換言之，托兒所內師資、生師比例、薪資、收費等彼此相互影響，同時也影響教保品質。

歷年來台灣各地區的托兒所均定期接受主管機關的調查與評鑑，也有清楚的報告呈現（邱志鵬，1996）。然而所顯示的幾乎都是各項資料的單一統計結果，不易看出各項資料間的交互關係。本研究即從內政部於民國八十六年所做的臺閩地區社會福利機構概況調查的資料中，找出薪資、收費、生師比例、師資（含教保人員教育程度與服務年資），以及教保活動項目、次數等各項資料做深入的探討以期能對托兒所之教保品質提出具體建議。為達成上述之目的，本研究的主題可歸納為下列四點：

- 1.瞭解公立、社區村里及私立托兒所在薪資、收費及生師比例等項目上的差異情況及關聯情形。
- 2.瞭解托兒所經費收支間的相關狀況。
- 3.瞭解托兒所的屬性、收費、生師比及教保人員薪資間的互動情形。
- 4.瞭解托兒所教保活動的特性。

貳 名詞釋義

- 1.托兒所：指凡照顧六歲以下嬰幼兒之公私立托兒機構，包括公立托兒所、社區村里托兒所、私立托兒所。
- 2.薪資：指工作人員的月薪。
- 3.師資：指托兒所保育人員和助理保育人員的學歷與服務年資。

- 4.生師比例：指托兒所保育人員和助理保育人員的的總數與所收托幼兒的比例，亦即教保人員與收托幼兒的比例。
- 5.收費：指托兒所收取每位幼兒的教保費用，包含註冊費和月費。註冊費包括學費、雜費（含活動費、材料費、書籍費）等，月費包括午餐費和點心費。但不包含搭乘娃娃車之交通費及才藝班之費用。
- 6.經費收支情形。指全年經費收入和支出情形。在本研究所採用的「台閩地區社會福利機構概況調查表」中，

全年經費收入包含：

- (1)收費收入：包括保育費、註冊費、學雜費、學費等收入。
- (2)補助收入：指包括政府主管機構或托兒所直屬關係機構直接對托兒所之經費補助之收入。
- (3)捐獻、贈與收入：指托兒所接受公私立機構、企業、幼兒家長或個人之現金捐獻、實物餽贈之收入均屬之。
- (4)服務收入：指托兒所對外辦理各項服務活動之收入，包括以收費方式辦理之校外郊遊、教學、參觀、訪問活動費收入。
- (5)利息收入：指托兒所持有之存款、存單、債券、股票等所孳生之利息、股息收入。
- (6)租金收入：指托兒所持有之財產或財物以對外租賃方式予對方使用，所收取之租金收入。
- (7)財產所得：指托兒所變賣自己所有之財產收入。
- (8)其他：收入金額無法歸入以上所列之收入項目併列於此項內。

全年經費支出包含：

- (1)人事費：包括教職員及各類人員之薪資、加班費、值班費、誤餐費、工作獎金、外聘講師鐘點費等支出。
- (2)行政事務費：包括設備費（包括添購新的配備、教具、器材、玩具、圖書等）、修繕費（包括設備、器材的修理、維護）、交通費（包括交通車的汽油、保養與維護費）、研究費（教師在職進修書籍、研習費）、教材影印印刷費、辦公文具紙張費等。
- (3)餐點費：包括點心、午餐或其他各餐點之製作及購置費用。
- (4)租金：包括房屋租金、各項事務機器使用租金及其他租金。
- (5)利息：包括銀行貸款利息支出、私人借貸之利息支出。

(6)其他：支出項目金額無法歸入以上所列之支出項目均併列於此項內。

7.教保活動項目：在「台閩地區社會福利機構概況調查表」中，托兒所部分之教保活動項目包含觀摩研習、在職訓練、教具展示、家長聯誼座談會、親子活動、專題講座及其他。

參 文獻探討

我國托兒所之成立，約在民國十八年前後（盧美貴，1989）。政府遷臺後，由於經濟、社會變遷，家庭制度改變，婦女投入生產行列者日增，托兒所的需求逐漸增加，托育機構遂普遍設立。根據民國七十年內政部頒佈之「托兒所設立辦法」，正式界分了托兒所、幼稚園二個獨立系統，分屬內政部、教育部管轄。

一、托兒所的意義

托兒所是施行幼兒保育與教育的機構，主要任務在為父母須工作的家庭服務，著重於保育和養護的工作，以供給幼兒良好的生長和發展為其主要職能（王靜珠，1990；Decker & Decker, 1997）。朱敬先（1992）也認為，托兒所是在輔助家庭父母，無論因經濟、社會、健康、或教育等理由，不能在日間照顧幼兒時，由托兒所來分擔照管責任，是代替職業母親照顧幼兒的一種最適當的社區兒童福利設施。

林勝義（1994）也提到，托兒所是兒童福利的主要設施，尤其在工業化和都市化的社會中，更有其普遍的需要性。而在民國六十八年內政部出版的「托兒所教保手冊」中也明示：托兒教保的意義是協助父母照顧幼兒的生活，擴大幼兒的生活經驗，促進幼兒身心的平衡發展，發展幼兒潛在能力，並奠定幼兒良好的學習基礎，養成幼兒良好的健康習慣，對幼兒疾病的預防，對其缺陷給予矯治，而成為健全的個體。

可見，托兒所是提供幼兒及其家庭的托育服務，它是屬於補充家庭親職功能的兒童福利措施，主要的目的是在補充家庭照顧的不足，並滿足兒童生理、情感、智能、社會化發展的需求。其功能對幼兒來說，可協助幼兒身心獲得良好的發展，激發幼兒內在的潛能，擴展幼兒的生活經驗，並增進其知識和技能；對家庭來說，則可以補充家庭的照顧功能，協助父母減輕工作和照顧子女的負擔。

二、托兒所的宗旨、目標及種類

依據台灣省托兒所設施規範 (1999)，托兒所以促進嬰幼兒之身心健全發展，並配合家庭及社會需要，增進兒童福祉為宗旨；並以提供下列服務為目標：

1. 嬰幼兒良好生活習慣之養成
2. 嬰幼兒健康管理
3. 嬰幼兒教保服務
4. 親子活動、親職教育及家庭輔導
5. 其他有益嬰幼兒身心發展之服務

至於托兒所之種類，依托兒業務、收托方式及主辦單位之不同可分為以下各類 (台灣省托兒所設施規範，1999；蔡春美、張翠娥、敖韻玲，1994)：

1. 依托兒業務分：嬰幼兒自出生滿一個月至未滿六足歲均可收托，但因年齡、身心發展與需求不同，又可分為兩種：

- (1) 收托出生滿一個月至未滿兩足歲嬰幼兒之托嬰業務。
- (2) 收托二足歲以上學齡前幼兒之托兒業務。

2. 依收托方式分：收托方式依嬰幼兒在托兒所內生活時間之長短可分為四種：

- (1) 半日托：嬰幼兒在托兒所內生活每日未滿六小時者。
- (2) 全日托：嬰幼兒在托兒所內生活每日六小時以上未滿十二小時者。
- (3) 全托：因特殊情形，家長不能照顧時，嬰幼兒在托兒所內生活每日為十二小時以上者，並持續一段時間。
- (4) 臨時托：家長因臨時事故送托，每次不超過十二小時。

3. 依主辦單位分：托兒所依主辦單位之不同可分：

- (1) 一般托兒所：其收托對象為一般職業婦女及貧寒家庭之子女，為固定之長久托兒設施。有公、私立之別，公立由政府機關或公立學校設立，私立由人民團體、學校、工廠及私人設立。
- (2) 社區村里托兒所：此乃昔日農村托兒所之今稱，在創辦之初，係配合農村季節，以臨時收托農家子女為限，其後逐漸發展為常年舉辦之農村托兒設施；又因其已發展至每一村里或社區，故改稱為社區村里托兒所。

在托兒所的經費來源方面，公立是由所屬機構根據其編制編列預算，按年度按月撥發。私立托兒所的經費來源由創辦人籌集、樂捐以及學雜費收入，依編制編列預算，按月撥給。社區村里托兒所則由縣市政府、鄉鎮公所補助或保育費收入。

三、托兒所的教保人員

托兒所內主管人員為所長、主任，教保人員則區分為保育人員與助理保育人員兩類。根據托兒所設置辦法，其資格如下：

(一)保育人員：托兒所保育員應由具有下列資格之一者擔任：

- 1.專科以上學校兒童福利科系或相關科系畢業者。
- 2.專科以上學校畢業，並經主管機關主（委）辦之兒童福利保育人員專業訓練及格者。
- 3.高中（職）學校幼兒保育、家政、護理等相關科系畢業，並經主管機關主（委）辦之兒童福利保育人員專業訓練及格者。
- 4.普通考試、丙等特種考試或委任職升等考試行政職系考試及格，並經主管機關主（委）辦之兒童福利保育人員專業訓練及格者。

(二)助理保育人員：由具有下列資格者擔任之。

高中（職）學校幼兒保育、家政、護理等相關科系畢業，未經專業訓練及格者；或高中（職）學校畢業並經主管機關主（委）辦之兒童福利保育人員專業訓練及格者；得聘為助理保育人員。

一般而言，所長負責所務，保育人員與助理保育人員負責教保工作。根據台灣省托兒所設置標準與設立辦法（1998）第十七條規定，托兒所內之托嬰業務，收托一月以上未滿二歲之兒童，每五人置護理人員或保育人員或助理保育人員或保母人員一人，未滿五人以五人計。托兒業務，收托二歲以上兒童，每十五至三十人置保育人員或助理人員一人，未滿十五人以十五人計。

四、影響教保品質的因素

楊國樞（1980）認為，生活滿意是生活素質的心理指標中極為重要的一個層面，工作滿意越高，生活的素質越佳。在教育方面，教師的工作滿意與否會

影響教育的實施成效，亦即影響到教育的品質（蔡淑苓，1988；Quallas，1987）。換言之，在學前教育機構中，教保人員的工作滿意是影響教保品質的因素之一。而影響工作滿意的因素中，薪資通常與其有正相關（郭明德，1997；楊妙芬，1997；Greathouse，1992；Klecker & Loadman，1997；Lowther，1982），它也是影響流動率的原因之一（Stremmel，1991）。Hildbrand & Hearron（1997）在提及流動率高是幼兒園教保人員短缺的原因時即說到："教保人員離職最顯著的原因之一是薪水太低"（p.121），此外，在一些以個人背景為變項的研究中也顯示教師工作滿意與教師的教育背景（蔡淑苓，1988；Moore，1987；Nagle，1992；Saad & Iralowitz，1992）和服務年資（蔡淑苓，1988；藍瑞霓，1998；Klecker & Loadman，1997；Moore，1987；Nagle，1992）有相關。此外，Greathouse（1992）指出班級人數的多寡也是影響教師工作滿意的因素之一。馮燕（1995）也提及，在 Ruopp 等人長達三年的全美托育品質的研究後舉出，生師的比例、班級的人數、保育人員的訓練和經驗是托兒所結構品質的鐵三角指標。生師比例與班級人數會影響師生互動與教保活動進行的方式，對教保品質具影響力（Howes，Smith & Galinsky，1995）。一般而言，在幼兒人數少或生師比例低的班級中，教保人員有較多的時間與幼兒互動，使幼兒較有機會得到照顧，而幼兒也有較多機會參與教保活動，學習表現和成效均較佳（孫立葳，2000）。以美國為例，各州對教保人員與幼兒比例的規定雖不一，然一般而言約為 12:1 至 10:1（National Association for the Education of Young Children，1991）。臺灣地區的托兒所和幼稚園普遍高於此比例。生師比例固然會影響教保品質，然而降低比例則會提高幼兒園的經營成本，成本提高自然也就反應在收費上（孫立葳，2000）。換言之，生師比例高低也會影響托兒所的收費。

在臺灣地區，公立和社區村里托兒所的經費主要來自政府的補助，私立托兒所通常須自給自足，經費主要來源是幼兒的學雜費，因此私立托兒所的收費自然比公立和社區村里托兒所的收費高。私立托兒所既然須自籌財源，又不宜以營利為主要目的，必然會重視營運成本，否則一旦經營不善，即使有再好的教育理念也是枉然。在經營成本中，工作人員的薪資和在環境設備的規劃與運作上的花費都屬大宗。薪資高低一般視學經歷背景而定，而人員的素質又通常與其學經歷有關。教保人員的學經歷以及環境設備的規劃和運作則會影響整體教保活動的品質，以至影響幼兒學習的成效。

幼兒期生活與學習的經驗對其各方面發展有舉足輕重的影響，而在幼兒發展的過程中，父母和老師是極其重要的影響人物（Berk，1991；Kail & Wicks-nelson，1993；Sroufe，Cooper & DeHart，1996）。從生態系統發展的觀

點來看，各系統間的交互作用關係會影響個人的發展 (Bronfenbrenner, 1979)，而家庭和學校都是對幼兒的發展深具影響力的系統 (Bigner, 1994)。幼教課程和各項教保活動是影響教保品質的重要內涵，父母和老師若能共同參與幼兒的學習，對幼兒的發展將有正面的影響 (Morrison, 1995)。家長的參與有助於其瞭解幼兒的發展和需求，改善親子關係，認識幼兒教育的理念、目標和方法，並增進親師合作 (孫立歲, 2000；蔡春美、張翠娥、敖韻玲, 1994；Morrison, 1995)，使家庭教育和學校教育能充分配合，共同營造適合幼兒成長的生活與學習環境。一般幼兒園都會舉辦家長參與的相關活動，如家長座談、專題講座、親子活動、協助園所活動的進行，甚至實際參與教學活動等，不過通常以前三項較為普遍。

教保人員素質是教保活動成敗的關鍵因素，除了具備良好的專業背景和特質之外，專業成長也是影響教保人員之教保知能，以及影響教保品質的重要條件。教保人員若能參與進修活動，將有助於其成長而因此提昇專業知能，對教保品質的好壞有決定性的影響 (Spodek, 1996)。

總而言之，幼兒園經營的成敗和教保品質的優劣，與幼兒園的經費狀況、教保人員的薪資、教育背景、服務年資、生師比例，以及所提供的教保活動內涵等都有直接或間接的關係。

肆 研究方法

一、研究範圍與限制

本研究係採二級資料分析，取用內政部民國八十六年台閩地區社會福利機構概況調查中，有關托兒所部分的原始資料進行分析和探討。調查時間是在民國八十六年四月至五月，其動態資料是以民國八十五年一月一日至十二月三十一日為全年資料標準時間，靜態資料以民國八十五年十二月三十一日為資料標準日。

此次調查，共有台閩地區托兒所 2309 家，回收者計 2204 家，其中私立托兒所 1546 家 (佔 70.2%)，社區村里托兒所 360 家 (佔 16.3%)，公立托兒所 295 家 (佔 13.4%) 及公設民營 3 家 (佔 0.1%)。公設民營托兒所因只有 3 家，與公立、社區村里和私立托兒所差距大，故在本研究中剔除不算。私立托兒所中有 2 家所填答的各項資料大多數為 0，故剔除不用。因此，本研究中所採用

的有效問卷有公立托兒所 295 份、社區村里托兒所 360 份、及私立托兒所 1544 份，共計 2199 份。

調查內容包括一般概況、收托概況、收費標準、經費收入情形、經費支出情形、資產淨額、薪資、服務年資、建築物種類及來源、房舍空間、教學用具、教保活動項目及次數、三年業務發展計畫、對於政府監督或管理托兒所之意見等共十五項。問卷內容請參閱附錄一。本研究擬就其中與教保品質較為相關的收托人數、薪資、師資、收費、經費收支情形、教保活動項目及次數等作深入分析。

二、資料分析

1. 利用次數百分比以瞭解受訪托兒所在收托人數、收費標準、教保人員人數、薪資、教育程度、服務年資、教保活動項目與次數、全年經費收入與支出的一般概況。
2. 運用差異及關聯分析檢查薪資、收費及生師比等項目在公立、社區村里及私立托兒間的差異狀況與關聯情形。
3. 運用典型相關分析 (Canonical Correlation Analysis) 來探討全年經費收入對支出的影響。
4. 運用卡方自動互動檢視法 (CHAID) 做托兒所屬性、收費、生師比及教保人員薪資間的互動檢查，以找出影響專任保育員薪資的關鍵因素。
5. 用集群分析 (Cluster Analysis) 來區別各類型托兒所教保活動之特性。

伍 研究結果與討論

本研究根據內政部民國八十六年台閩地區社會福利機構概況調查中，有關托兒所部分的收托概況、收費標準、經費收入與支出情形、教保師資（人數、教育程度與服務年資）與薪資狀況，以及教保活動項目與次數等各項之原始資料進行統計分析，所得結果如下：

一、教保概況：

1. 教保人員人數：由表一(a)及(b)可知，在總計的 14068 人中，專、兼任各佔 98.6%及 1.4%；而專任的 13870 人中，公立、社區村里及私立各佔

29.5%、4.9%及 65.6%，保育員、助理保育員則各佔 76.3%及 23.7%。由表一(b)可進一步發現，八成以上的專任助理保育員任職於私立托兒所，而且私立托兒所的專任教保人員中，助理保育員佔有三成。兼任的 198 人中，有 182 位任職於私立托兒所，其中保育員與各約佔一半。

表一(a) 教保人員人數總表

職別	屬性		公立	社區村里	私立	職別*職級 小計	職別小計
	職級						
專任	保育員		3655	590	6342	10587	13870 (98.6%)
	助理保育員		434	94	2755	3283	
兼任	保育員		1	2	89	92	198 (1.4%)
	助理保育員		12	1	93	106	
屬性小計			4102	687	9279	總計：14068 人	

表一(b) 專任教保人員人數列聯表

職級	屬性			職級小計
	公立	社區村里	私立	
保育員	3655	590	6342	10587
	34.5	5.6	59.9	-
	89.4	86.3	69.7	76.3
助理保育員	434	94	2755	3283
	13.2	2.9	83.9	-
	10.6	13.7	30.3	23.7
屬性小計	4089	684	9097	13870
	29.5	4.9	65.6	100
	-	-	-	100

註：格子內第一個數字為人數，第二個數字為列（屬性）百分比，第三個數字為行（職級）百分比。

- 2.收托人數：由表二可知，在 239379 的總收托人數中，公立、社區村里及私立分別佔了 40.4%、7.2%及 52.4%，且均以收全日托為主。
- 3.收費標準：剔除在全日托、半日托之註冊費和月費各項目中填答為 0 者，並將各收費項目的平均數、標準差按托兒所之屬性彙總於表三。由表三可知，除半日托的月費外，各項收費均以私立為最高、社區村里為最低。

而且在全日托註冊費方面，三種屬性間皆有約三千元的落差；在半日托註冊費方面，公立比社區村里貴不到壹仟元，但卻比私立便宜三千六百多；在全日托月費方面，公立與社區村里相差無幾，但卻比私立的少兩千伍佰多；但在半日托月費方面，私立的則比其他兩類貴一仟八百多。

表二 收托人數

收托方式 \ 屬性	公立	社區村里	私立	收托方式小計
	全日托	89969 42.2 93.2	14943 7.0 86.5	108380 50.8 86.4
半日托	6616 25.4 6.8	2339 8.9 13.5	17132 65.7 13.6	26087 - 10.9
屬性小計	96585 40.4 -	17282 7.2 -	125512 52.4 -	239379 100 100

註：格子內第一個數字為人數，第二個數字為列（屬性）百分比，第三個數字為行（收托方式）百分比。

表三 收費標準（單位：元）

平均數 (標準差)	全日托			
	家數	註冊費	家數	月費
公立	241	5724 (4083)	244	1219 (851)
社區村里	238	2572 (2707)	316	1137 (1197)
私立	1514	8624 (4595)	1525	3875 (1675)
全體	1993	7551 (4812)	2085	3149 (1947)
	半日托			
	家數	註冊費	家數	月費
公立	54	3741 (2918)	54	745 (398)
社區村里	49	2793 (2454)	77	800 (390)
私立	796	7356 (3722)	805	2622 (1389)
全體	899	6891 (3847)	936	2364 (1446)

4.教保人員平均薪資：剔除各職別（專、兼任）和級別（保育員、助理保育員）中薪資項目填答為 0 者，並將各職級薪資的平均數、標準差按托兒所之屬性彙總於表四。由表四可知，專任教保人員的薪資皆以公立為最高且與另二屬性間有相當的差距，例如保育員的薪資竟有五千五百以上的落差。又因在公立及社區村里托兒所兼職的教保人員過少，不宜做兼職教保人員的薪資之比較。

表四 專任教保人員薪資（單位：元）

屬性 \ 職級	保育員		助理保育員	
	平均數 (標準差)	家數	平均數 (標準差)	家數
公立	27921 (4756)	295	19046 (4834)	111
社區村里	22377 (5432)	349	17037 (4404)	67
私立	21454 (4597)	1505	17872 (3928)	1163
全體	22492 (5242)	2149	17927 (4049)	1341

5.教保人員教育程度：整體而言，保育員以高中職及以下程度者為最多，其次才是專科程度的，各佔有五成八及三成九，大學以上的則不滿 3%。社區村里及私立的與整體的結構相似，只不過比例分別為五成七、四成一及七成、二成八。公立的教育程度稍高，以專科程度的為最多，其次才是高中職及以下程度的，各佔五成七及三成九。助理保育員約有九成屬高中職及以下程度的，專科程度的則約有一成。（詳見表五）

6.教保人員服務年資：整體而言，九成五的保育員服務年在二十年以下，其中公立與社區村里的集中在四至十年，私立的則較集中於一至十年。九成五以上的助理育員年資不滿十年，其中公、私立都以一至三年者為多，約佔半數，社區村里則以四至十年者稍多。（詳見表六）

7.教保活動項目與次數：整體而言，有九成以上的托兒所會辦親子活動，約八成會辦家長聯誼座談會、七成會辦觀摩研習或在職訓練、約五成會辦專題講座、三成多會辦教具展示。雖然社區村里部份與整體的比例有

些落差，但仍以辦親子活動的比例為最高，其次才是家長聯誼座談會、觀摩研習或在職訓練。就舉辦次數而言，在職訓練的平均次數最高，整體平均為 5.01，而私立的更高達 5.43；舉辦次數次高的則為觀摩研習，其整體平均為 3.09，而私立的則為 3.38。(詳見表七)

表五 教保人員教育程度

保育員							
屬性	教育程度		研究所	大學	專科	高中職	合計
			以上			及以下	
公立	人數		0	121	2100	1435	3656
	%		0	3.3	57.4	39.3	100
社區 村里	人數		1	12	244	335	592
	%		0.2	2.0	41.2	56.6	100
私立	人數		13	162	1785	4471	6431
	%		0.2	2.5	27.8	69.5	100
全體	人數		14	295	4129	6241	10679
	%		0.1	2.8	38.7	58.4	100
助理保育員							
屬性	教育程度		研究所	大學	專科	高中職	合計
			以上			及以下	
公立	人數		0	5	56	385	446
	%		0	1.1	12.6	86.3	100
社區 村里	人數		0	0	11	84	95
	%		0	0	11.6	88.4	100
私立	人數		2	33	238	2575	2848
	%		0.07	1.2	8.4	90.4	100
全體	人數		2	38	305	3044	3389
	%		0.06	1.1	9.0	89.8	100

表六 教保人員服務年資

保育員								
年資	屬性	1 年以下	1~3 年	4~10 年	11~19 年	20~29 年	30 年 以上	合計
	公立	人數	100	320	1068	1767	372	29
%		2.7	8.8	29.2	48.3	10.2	0.8	100
社區 村里	人數	14	72	204	240	50	12	592
	%	2.4	12.2	34.5	40.5	8.5	2.0	100
私立	人數	812	3038	2195	348	34	4	6431
	%	12.6	47.2	34.1	5.4	0.5	0.1	100
全體	人數	926	3430	3467	2355	456	45	10679
	%	8.7	32.1	32.5	22.1	4.3	0.4	100
助理保育員								
年資	屬性	1 年以下	1~3 年	4~10 年	11~19 年	20~29 年	30 年 以上	合計
	公立	人數	91	211	106	27	11	0
%		20.4	47.3	23.8	6.1	2.5	0	100
社區 村里	人數	26	24	36	7	1	1	95
	%	27.4	25.2	38.0	7.4	1.0	1.0	100
私立	人數	777	1610	397	59	2	3	2848
	%	27.3	56.5	13.9	2.1	0.1	0.1	100
全體	人數	894	1845	539	93	14	4	3389
	%	26.4	54.4	15.9	2.7	0.4	0.1	100

表七 教保活動項目及次數

屬性 \ 項目		項目						
		觀摩 研習	家長聯 誼座談	在職 訓練	親子 活動	教具 展示	專題 講座	其他
全體	家數	1574	1742	1517	2014	800	1141	157
	%	71.5	79.1	68.9	91.5	36.3	51.8	7.1
	平均 次數	3.09	2.40	5.01	2.50	1.79	1.98	4.58
公立	家數	210	239	185	273	125	142	20
	%	71.2	81.0	62.7	92.5	42.4	48.1	6.8
	平均 次數	2.81	4.19	4.18	3.64	1.54	2.96	5.65
社區 村里	家數	178	170	123	252	26	57	26
	%	49.4	47.2	34.2	70.0	7.2	15.8	7.2
	平均 次數	1.42	1.59	1.96	1.47	1.50	1.79	2.42
私立	家數	1183	1330	1206	1486	649	940	111
	%	76.6	86.1	78.1	96.2	42.0	60.9	7.2
	平均 次數	3.38	2.18	5.43	2.46	1.85	1.84	4.89

8.全年經費收入：由表八可知，收費收入佔總收入之百分比的平均，整體而言是 91.6%，公立、社區村里及私則分別為 77%、76.2%及 98%。有補助收入者比例略於此。無補助收入者，不論何種屬性，均在九成以上其他收費項目因填答家數比例過低，不宜做過度之分。

表八 收費收入情況 (單位：元)

	家數	平均數	標準差	佔總收入的平均%
全體	2199	3959908	5006730	91.6
--有補助	832	3489730	5890083	79.95
--無補助	1367	4246074	4360428	98.7
公立	295	5903732	6055148	77.0
--有補助	254	6022570	6236326	74.4
--無補助	41	5167517	4780249	93.2
社區村里	360	844968	1892954	76.2
--有補助	332	796710	1543649	74.3
--無補助	28	1417160	4250189	99.4
私立	1544	4314799	4977594	98.0
--有補助	246	4509002	7534619	93.4
--無補助	1298	4277993	4329370	98.9

9.全年經費支出：由表九(a)可知，人事費佔總支出之百分比的平均，最高的是公立的七成多，社區村里方面為六成多，私立方面約為六成。行政業務費佔總支出之百分比的平均，由表九(b)可知，公立方面約為 8%，社區村里及私立都是一成多一點。而由表九(c)可知，餐點費佔總支出之百分比的平均，在公立約為一成九，社區村里為二成五，私立則為一成八。有無補助收入對以上三項支出所佔的比例影響不大。其餘支出項目因填答家數比例過低，不宜做過度之分析。

表九(a) 人事費支出情況 (單位：元)

	家數	平均數	標準差	佔總支出 %的平均
全體	2198	3044514	8419108	63.24
--有補助	832	3132471	4862574	65.08
--無補助	1367	2990981	9983083	62.11
公立	295	6804379	6133046	72.9
--有補助	254	6708348	6139984	72.4
社區村里	360	659404	1254281	65.0
--有補助	332	645394	1078555	65.0
--無補助	28	825521	2574106	64.8
私立	1544	2882260	9454157	61.0
--有補助	246	2796848	4236144	57.7
--無補助	1298	2898448	10146056	61.6

表九(b) 行政業務費支出情況 (單位：元)

	家數	平均數	標準差	佔總支出 %的平均
全體	1997	549827	1078887	11.2
--有補助	753	522358	1304680	10.6
--無補助	1244	566454	915751	11.5
公立	284	808615	1428332	8.0
--有補助	246	797970	1487734	8.0
--無補助	38	877529	970890	8.1
社區村里	302	147326	357243	12.5
--有補助	276	136143	255280	12.2
--無補助	26	266039	896486	16.0
私立	1411	583887	1077817	11.6
--有補助	231	690301	1685596	11.5
--無補助	1180	563055	912347	11.6

表九(c) 餐點費支出情況 (單位：元)

	家數	平均數	標準差	佔總支出 %的平均
全體	2130	854866	1246653	19.1
--有補助	807	921889	1615453	20.3
--無補助	1323	813984	952553	18.3
公立	272	1962712	2243913	18.9
--有補助	238	2009790	2339124	19.1
--無補助	34	1633161	1387807	17.3
社區村里	346	249629	383870	24.5
--有補助	325	246692	378739	24.4
--無補助	21	295086	464552	25.9
私立	1512	794071	971890	17.8
--有補助	244	760080	1154617	16.2
--無補助	1268	800612	933019	18.2

二、差異分析與關聯分析：

因薪資、收費及師生比均為比例尺度變數且分配未呈常態，故採 Kruskal-Wallis test 進行變異數分析，用 LSD 做多重比較並計算相關比 (Correlation Ratio) E^2 ，以瞭解不同屬性之托兒所在薪資、收費及師生比等項目中的差異情形及相關的強度。所得的結果彙總於表十一及十二並說明如下：

1. 專任保育員的月平均薪資在三屬性間皆有顯著的差異，以公立的 27921.2 為最高、社區村里的 22376.9 次之及私立的 21453.8 為最低；但助理保育員的月平均薪資之差異則未達 .05 的顯著水準。
2. 私立的各項收費都顯著地高過另兩屬性；而公立與社區村里間的差異，除公立的在全日托註冊費顯著較高外，其餘三項的差異並不顯著。
3. 大班及中班的生師比在三屬性間都有顯著的差異存在，都是社區村里的最高而私立的最低；小班是公立與社區村里間的差異不顯著但皆明顯地高過私立的；小小班則是私立與社區村里間差異不顯著，但皆顯著地低於公立的。另因托嬰班絕大多數為私立的，無從比較屬性間的差異。(詳見表十)

表十 生師比

級別 屬性	大班		中班		小班		小小班		托嬰班	
	家數	比數	家數	比數	家數	比數	家數	比數	家數	比數
公立	262	25.0	280	24.9	166	19.7	20	13.6	1	4.0
社區村里	222	27.4	234	26.9	46	20.7	3	6.4	-	-
私立	1443	17.3	1488	15.5	1432	10.6	416	6.3	15	4.4
整體	1927	19.5	2002	18.2	1644	11.8	439	6.6	16	4.3

表十一 相關變項在公立、社區村里及私立托兒所間之差異分析與關聯分析

變項名稱	卡方值	自由度	P 值	E	E^2
保育員薪資	370.3	2	0*	.418	.175
助理保育員薪資	1.9	2	.38	.094	.009
全日托註冊費	499.6	2	0*	.428	.183
全日托月費	1050.2	2	0*	.616	.379
半日托註冊費	129.0	2	0*	.340	.115
半日托月費	270.6	2	0*	.443	.196
大班生師比	351.3	2	0*	.369	.136
中班生師比	465.0	2	0*	.497	.247
小班生師比	235.5	2	0*	.430	.185
小小班生師比	24.8	2	0*	.321	.103
托嬰班生師比	.05	1	.83	.042	.002
整體生師比	830.3	2	0*	.623	.388

表十二 相關變項在公立、社區村里及私立托兒所間之多重比較

變項名稱	公立 vs 社區村里	社區村里 vs 私立	公立 vs 私立
保育員薪資	*	*	*
全日托註冊費	*	*	*
全日托月費		*	*
半日托註冊費		*	*
半日托月費		*	*
大班生師比	*	*	*
中班生師比	*	*	*
小班生師比		*	*
小小班生師比	*		*
整體生師比	*	*	*

註："*" 表在顯著水準為.05 時有顯著之差異。

三、經費收支情況

為瞭解有補助收入的 832 家托兒所全年經費收入與支出間的關聯情形，須將有關收入的變項當作準則變數，而將有關支出的變項視為預測變數，並利用典型相關分析來解釋這兩組變數間的結構關係。但因除收費收入、人事費、行政業務費及餐點費外，缺值的比例太高，故先將收入部份調整為收費收入、補助收入及其他三項，支出部份調整為人事費、行政業務費、餐點費及其他四項，並在做好缺值插補後進行典型相關分析。所得結果說明如下：

1. 整體而言，收支間的最大相關是.895，即以收入來解釋其支出可以消滅 80%的誤差。而由第一對的典型權數則可看出這方面的關係主要是收費收入對人事費及其他支出的影響。由於次大的典型相關為.296，顯示收支間並無其他顯著的關係存在。(詳見表十三(a))
2. 就公立者而言，收支在兩方面有明顯的關係。首先，最大的典型相關是.816 且由典型權數則可看出這方面的關係主要是收費收入對人事費及餐點費的影響。另一方面，次大的典型相關為.42，仍能削減 18%的誤差，而此種關係主要是補助收入與其他收入對餐點費及其他支出的影響。由於第三大的典型相關為.039，只能削減 0.2%的誤差，顯示收入與支出間已無其他顯著的關係存在。(詳見表十三(b))
3. 就社區村里者而言，三個典型相關係數依序是.984、.809 及.398，分別可以消滅 97%、65%及 16%的誤差，顯示收入與支出在三個不同的方面有明顯的關係。而由典型權數則可看出最強的關係是其他收入對其他支出的影響；其次是收費收入與補助收入對人事費與其他支出的影響；第三方面則是收費收入與補助收入對人事費與餐點費的影響。(詳見表十三(c))
4. 就私立者而言，因收支間最大的典型相關係數為.974，而次大的典型相關係數只有.209，因此收支間主要的關係是收費收入對人事費支出的影響。(詳見表十三(d))

表十三(a) 全年收入與支出的典型相關分析-整體

	權數		
	第一對典型變數	第二對典型變數	第三對典型變數
收入項目			
收費	-.938	-.669	-.135
補助	-.073	.037	1.104
其他	-.072	1.137	-.464
支出項目			
人事費	-.420	.754	1.621
行政業務費	-.101	-.445	-.528
餐點費	-.215	.613	-1.449
其他	-.405	-1.034	.115
典型相關係數：	.895	.296	.078
消間誤差比例：	80%	8.7%	0.6%

表十三(b) 全年收入與支出的典型相關分析-公立

	權數		
	第一對典型變數	第二對典型變數	第三對典型變數
收入項目			
收費	.921	-.362	.742
補助	.017	-.941	-.621
其他	.117	1.063	-.769
支出項目			
人事費	.446	.215	-1.407
行政業務費	-.090	-.355	.670
餐點費	.480	.942	.959
其他	.254	-1.118	.076
典型相關係數：	.816	.420	.039
消間誤差比例：	67%	18%	0.2%

表十三(c) 全年收入與支出的典型相關分析-社區村里

	權數		
	第一對典型變數	第二對典型變數	第三對典型變數
收入項目			
收費	-.247	.652	1.072
補助	-.007	.734	-.764
其他	1.127	-.397	-.329
支出項目			
人事費	-.223	1.596	-1.523
行政業務費	-.089	.090	.569
餐點費	-.127	-.105	1.377
其他	1.259	-1.019	.265
典型相關係數：	.984	.809	.398
消間誤差比例：	97%	65%	16%

表十三(d) 全年收入與支出的典型相關分析-私立

	權數		
	第一對典型變數	第二對典型變數	第三對典型變數
收入項目			
收費	-.976	.490	-.223
補助	-.029	-.009	1.019
其他	-.042	-1.096	-.007
支出項目			
人事費	-.611	-1.028	1.932
行政業務費	-.136	-.922	-.984
餐點費	-.152	.712	-.916
其他	-.179	1.251	-.356
典型相關係數：	.974	.209	.049
消間誤差比例：	95%	4.4%	0.2%

四、保育員薪資結構：

為瞭解托兒所的屬性、收費及生師比對保育員薪資的影響，特採 DH 分層法 (Dalenius and Hodges, 1959) 將保育員平均月薪、助理保育員平均月薪、全日托註冊費、全日托月費、半日托註冊費、半日托月費以及生師比都分成低、中、高三水準如表十四所列，並利用卡方自動互動檢視法找出屬性、助理保育員薪資、(全日托) 註冊費及生師比等關鍵預測變數及下列訊息：(詳見附圖一)

- 1.註冊費在 5500 以下的公立托兒所中，保育員薪資為 24500 以上的家數佔 77.3%；若註冊費改為 5500 以上，則保育員薪資為 24500 以上的家數增至 97.2%。

表十四 薪資、收費及生師比的分層資料

變數	低水準 (百分比)	中水準 (百分比)	高水準 (百分比)
保育員 平均月薪	2 萬元以下 (29.0%)	2 萬至 2 萬 4 千 5 百元 (36.0%)	2 萬 4 千 5 百元以上 (34.9%)
助理保育員 平均月薪	1 萬 6 千元以下 (35%)	1 萬 6 千元至 1 萬 9 千元 (33.6%)	1 萬 9 千元以上 (31.4%)
全日托註冊費	5 千 5 百元以下 (33.9%)	5 千 5 百元至 8 千 5 百元 (31.4%)	8 千 5 百元以上 (34.7%)
全日托月費	2 千元以下 (31.0%)	2 千元至 3 千 5 百元 (34.0%)	3 千 5 百元以上 (35.0%)
半日托註冊費	5 千 4 百元以下 (33.7%)	5 千 4 百元至 7 千 8 百元 (30.0%)	7 千 8 百元以上 (36.3%)
半日托月費	1 千 7 百元以下 (32.6%)	1 千 7 百元至 2 千 6 百元 (32.6%)	2 千 6 百元以上 (34.8%)
生師比	12 以下 (34.1%)	12 至 19 (35%)	19 以上 (30.9%)

- 2.生師比在 19 以下的社區村里托兒所中，保育員薪資為 20000 以下、20000 至 24500 及 24500 以上的家數分佔 40.7%、35.8%及 23.5%；若生師比改為 19 以上，則保育員薪資為 20000 以下的家數降為 28.4%、為 24500 以上的家數則增為 39.9%。

- 3.註冊費在 8500 以下且助理保育員薪資也在 16000 以下的私立托兒所中，

- 保育員薪資在 20000 以下的家數佔 64.3%；若註冊費為 8500 以上，則保育員薪資以 20000 至 24500 的家數最多，佔 46%。
4. 註冊費在 5500 以下但助理保育員薪資在 16000 至 19000 的私立托兒所中，保育員薪資在 20000 至 24500 的家數佔 52.6%；若註冊費改為 5500 以上，則保育員薪資在 20000 至 24500 的家數增為 70.4%。
 5. 註冊費在 8500 以下但助理保育員薪資在 19000 以上的私立托兒所中，保育員薪資在 24500 以上的家數佔 54.9%；若註冊費改為 8500 以上，則保育員薪資在 24500 以上的家數增加為 74.3%。
 6. 綜合看來，保育員的薪資，在公立的托兒所是以 24500 以上者為主，且註冊費愈高薪資愈高；在社區村里的托兒所較受生師比的影響，生師比若在 19 以下，保育員薪資以 24500 以下者為主，生師比若在 19 以上，則保育員薪資以 20000 以上者為主；在私立托兒所中，助理保育員薪資低的，保育員薪資通常也低，助理保育員薪資高的，保育員薪資通常也高，但也會受註冊費的影響而調整。

五、教保活動特性分析：

為瞭解托兒所教保活動的特性，特將活動項目分為家長成長（含家長聯誼座談會、親子活動及專題講座等）與教師成長（含觀摩研習、在職訓練及教具展示等）兩類，並按舉辦的次數是前者較多、後者較多或兩者相等而將之分別歸類於親職教育重視群、教師成長重視群或親師並重群。分群結果及各群間在屬性、薪資、收費、生師比等項目中的差異情形及其關聯的強度詳列於十五(a)、十五(b)、十六、十七、十八及十九，並分別討論如下：

1. 由列聯表十九的行邊際百分比可知，親職教育及教師成長並重的托兒所家數最少，在公、私立者中僅各佔一成，在社區村里中也不過佔兩成而已。此外，在公立及社區村里者中，重視親職教育的家數約為重視教師成長的家數的兩倍，但在私立者中，重視教師成長的家數則比重視親職教育的家數多約一成。雖然卡方檢定顯示托兒所的屬性在教保活動特性群間有顯著的差異，但因 Cramer's $V (= .155)$ 及 Goodman & Kruskal Tau $(=.03)$ 均低，表示其關聯程度頗弱，不足以由托兒所的屬性來預測其教保活動的特色。
2. 保育員薪資方面以親職教育重視群為最高，顯著地高過最低的教師成長

重視群，而居中的親師並重群則與兩者皆無顯著的差異存在。助理保育員薪資間之差則未達.05 的顯著水準。

3. 全日托註冊費及月費皆以教師成長重視群為最高，顯著地高過另外兩群，但這兩群間卻無顯著的差異存在。半日托月費是教師成長重視群顯著地高過親職教育重視群。半日托註冊費在三群中之差異並未達.05 的顯著水準。
4. 整體及中班的生師比在三群間皆有顯著的差異，且以親師並重群為最高，教師成長重視群為最低。大班的生師比以親職教育重視群為最高，顯著地高過最低的教師成長重視群，而居中的親師並重群則與兩者皆無顯著的差異存在。其餘各班生師比間的差異則未達.05 的顯著水準。
5. 綜合看來，在三個教保活動特性群中，親職教育重視群的保育員薪資最高，教師成長重視群的各項收費最高但生師比則最低。

表十五(a) 相關變項在三個教保活動特性群間之差異分析與關聯分析

變項名稱	卡方值	自由度	P 值	<i>E</i>	<i>E</i> ²
托兒所屬性	106.0	4	0*	Tau=.03	-
保育員薪資	14.1	2	.0009*	.085	.007
助理保育員薪資	.146	2	.930	-	-
全日托註冊費	21.7	2	0*	.087	.008
全日托月費	44.1	2	0*	.12	.014
半日托註冊費	1.10	2	.58	-	-
半日托月費	7.60	2	.023*	.082	.007
大班生師比	14.6	2	.0007*	.085	.007
中班生師比	16.6	2	.0002*	.105	.011
小班生師比	.6034	2	.7396	-	-
小小班生師比	3.43	2	.18	-	-
托嬰班生師比	3.31	1	.07	-	-
整體生師比	32.2	2	0*	.14	.020

註：“*” 表在顯著水準為.05 時拒絕“ (變項名稱) 在三個活動特性群間無顯著差異”之虛無假設。

表十五(b) 相關變項在三個教保活動特性群間之多重比較

變項名稱	並重 vs 親職	親職 vs 教師	並重 vs 教師
保育員資薪		*	
全日托註冊費		*	*
全日托月費		*	*
半日托月費		*	
大班生師比		*	
中班生師比	*	*	*
整體生師比	*	*	*

註：*** 表在顯著水準為.05 時有顯著之差異。

表十六 收費標準 (按活動特性群分)

平均數 (標準差)	全日托			
	家數	註冊費	家數	月費
親師並重	228	7248 (5251)	251	2976 (2279)
親職教育	899	7171 (4546)	928	2928 (1919)
教師成長	866	8025 (4924)	906	3424 (1840)
全體	1993	7551 (4812)	2085	3149 (1947)
平均數 (標準差)	半日托			
	家數	註冊費	家數	月費
親師並重	98	6609 (3641)	105	2243 (1358)
親職教育	403	6889 (3546)	422	2265 (1409)
教師成長	398	6961 (4180)	409	2498 (1497)
全體	899	6891 (3847)	936	2364 (1446)

表十七 教保人員月平均薪資 (按活動特性群分)

	保育員		
	家數	平均數	標準差
親師並重	261	22638	5305
親職教育	967	22934	5411
教師成長	921	21986	5000
全體	2149	22492	5242
	助理保育員		
	家數	平均數	標準差
親師並重	143	17913	3866
親職教育	557	17995	4189
教師成長	641	17871	3970
全體	1341	17927	4049

表十八 生師比 (按活動特性群分)

班別	群別 統計量	親師並重	親職教育	教師成長	合計
		大班	家數	205	854
	平均值	19.98	20.38	18.53	19.50
	標準差	9.44	11.79	9.24	10.50
中班	家數	238	867	897	2002
	平均值	20.01	18.66	17.22	18.17
	標準差	10.81	9.14	8.44	9.10
小班	家數	173	681	790	1644
	平均值	11.37	12.20	11.61	11.83
	標準差	6.18	8.19	6.49	7.22
小小班	家數	44	146	249	439
	平均值	5.77	6.63	6.76	6.62
	標準差	4.13	5.16	4.58	4.74
托嬰班	家數	-	9	7	16
	平均值	-	5.12	3.33	4.34
	標準差	-	2.38	1.29	2.13
整體	家數	266	987	946	2199
	平均值	18.76	17.58	15.50	16.83
	標準差	10.74	8.97	7.75	8.79

表十九 托兒所教保活動特性分群與屬性之列聯表

群別 屬性	親師並重	親職教育	教師成長	列總和 列%
公立	29	176	90	295 13.4
	9.8	59.7	30.5	
	10.9	17.8	9.5	
	1.3	8.0	4.1	
社區村里	74	194	92	360 16.4
	20.6	53.9	25.6	
	27.8	19.7	9.7	
	3.4	8.8	4.2	
私立	163	617	764	1544 70.2
	10.6	40.0	49.5	
	61.3	62.5	80.8	
	7.4	28.1	34.7	
行總和	266	987	946	2199
行%	12.1	44.9	43.0	100.0

註：格子內第一個數字為家數，第二個數字為列（群別）百分比，第三個數字為行（屬性）百分比，第四個數字為該格家數佔整體的百分比。

陸 結論與建議

茲將前述各項分析的結果歸納如下，並據此給予建議：

1. 教保人員總數中，助理保育員約佔四分之一，其中八成以上任職於私立托兒所；又助理保育員在公立及社區村里托兒所的師資結構中僅稍多於一成，但在私立中則佔有三成。有關單位應速協助私立托兒所提昇其教保人員的素質。
2. 私立托兒所各項收費均顯著地高過公立與社區村里的，因此保育人員數目雖然公立、社區村里及私立的托兒所各佔 29.2%、4.9% 與 65.9%，但收托人數比例卻為 40.4%、7.2% 及 52.4%。主管機關宜妥善分配相關資源，以降低不同屬性之托兒所在收費上的差距，避免現存之公立及社區托兒所因生師比例高而影響教保品質。

3. 在健全親子關係的訴求下，會辦親職教育有關活動的家數比會辦教師成長活動的家數多，但可能因牽涉層面較廣辦理不易及家長參與程度的問題，辦理的平均次數反而比不上因有迫切需要而密集舉行的教師成長相關活動。宜鼓勵所際間聯合舉行或敦請政府及社會相關團體予以支援及協助。
4. 雖然專任保育員月薪、各項收費及各級生師比（托嬰班除外）在三種屬性的托兒所間都有顯著的差異，但其相關比值 E^2 皆未超過4，顯示托兒所與其個別的相關程度並不強，不適合用單一的指標來斷定托兒所的屬性。
5. 有接受補助的公、私立托兒所之經費運用呈現以收費為主要收入，人事費及餐點費為主要支出的合理現象；而社區村里托兒所則呈現收支均以其他項目為主的奇特現象，應探究其原因。
6. 與一般薪資水準相較，托兒所教保人員的薪資原就偏低，又受托兒所的屬性、註冊費、生師比的影響而呈現顯著的差異，可能是導致人員流動率高且不易吸引大學程度以上者加入的重要因素之一。應速建立適宜的敘薪標準，以合理的待遇提昇士氣並吸引人才投入，方能確保托兒所的教保品質。至於怎樣的薪資待遇才算合理，或可從教保人員本身、經營者、學者專家、家長，以及社會人士的觀點作深入探討而得知。

參考文獻

- 內政部，「托兒所教保手冊」，1979年。
- 內政部，「臺灣省托兒所設置標準與設立方法」，1998年。
- 內政部，「民國八十六年台閩地區社會福利機構概況調查報告」，1998年。
- 內政部，「臺灣省托兒所設施規範」，1999年。
- 王靜珠，「幼稚教育」，台中：長春印刷廠，1990年。
- 朱敬先，「幼稚教育」，台北：五南出版社，1992年。
- 林勝義，「兒童福利行政」，台北：五南出版社，1994年。
- 邱志鵬，「台灣地區托兒所評鑑報告」，內政部，1996年。
- 孫立葳，「幼兒園經營：品質指標之理論與實務」，台北：五南，2000年。

- 許玉齡，「桃竹地區幼稚園園長領導措施與教師工作滿意度之相關研究」，新竹師院學報，第 11 期，1998 年，頁 281-300。
- 郭明德，「國小教師工作滿意度之現況研究」，教育資料文摘，36(3)，1995 年，頁 159-165。
- 馮燕，「托育服務：生態觀點的分析」，台北：巨流，1995 年。
- 楊妙芬，「國小教師工作價值觀、工作滿意度、任職職志與其相關因素之研究」，屏東師院學報，第 10 期，1997 年，頁 97-132。
- 楊國樞，「生活素質的心理學觀」，中華心理學刊，22(2)，1980 年，頁 11-24。
- 蔡春美、張翠娥、敖韻玲，「幼稚園與托兒所行政」，台北：心理出版社，1994 年。
- 蔡淑苓，「幼稚園園長領導型式與教師工作滿意度之關係」，國立台灣師範大學家政教育研究所碩士論文，1988 年。
- 盧美貴，「世界主要國家幼兒教育現況及其發展趨勢」，科學啟蒙學報，1989 年，頁 80-94。
- 藍瑞霓，「國小教師工作滿意度調查研究」，屏東師院學報，第 11 期，1998 年，頁 55-80。
- Berk, I. E., "Child Development (2nd ed)", Boston: Allyn & Bacon, 1991.
- Bigner, J. J., "Individual and Family Development: A Life-span Interdisciplinary Approach", NJ: Prentice Hall, 1994.
- Bronfenbrenner, U., "The Ecology of Human Development", Cambridge, MA: Harvard University Press, 1979.
- Dalenius and Hodges, "Minimum Variance Stratification", JASA, 1959.
- Decker, C. A. and Decker, J. R., "Planning and Administering Early Childhood Programs (6th ed.)", NJ: Prentice-Hall, 1997.
- Greathouse, B., "Suggestions from the Sublet: Increasing K-3 Teachers' Joy in Teaching", *Young children*, 47(3), 1992, pp.44-46.
- Hildbrand, V. and Hearron, P. F. , "Management of Child Development Centers (4th ed.)", NJ: Prentice Hall, 1997.
- Howes, C., Smith, E. and Galinsky, E., "Florida Quality Improvement Study", NY: Family & Work Institute, 1995.
- Kail, R. V. and Wicks-Nelson, R., "Developmental Psychology (5th ed.)", NJ: McGRAW-Hill, 1993.
- Klecker, B. and Loadman, W. E., "Exploring Teacher Job Satisfaction, Across Years of Teaching Experience", Paper presented at the annual meeting of the Mid-Western Educational Research Association. Chicago, IL, 1997. Oct. 16.
- Lowther, M. A. , "The Mid-Career Malaise of Teachers. An Examination of Job Attitudes and the Factors Influencing Job satisfaction in the Middle Years", ED 218 280, 1982.

- Ma, X. and MacMillian, R. B., "Influences of Workplace Conditions on Teachers' Job Satisfaction", *Journal of Educational Research*, 93(1), 1999, pp.39-47.
- Moore, B. M., "Individual Difference and Satisfaction with Teaching", Paper presented at the annual meeting of the American Educational Research Association, Wasington, D. C., 1987.
- Morrison, G. S., "Early Childhood Education Today. (6th ed.)", NJ: Prentice-Hall, 1995.
- National Association for the Education of Young Children, Accreditation Criteria and Procedures of the National Academy of Early Childhood Programs. Washington DC, 1991.
- Nagle, K. E., "Job Satisfaction of Minnesota Community College Administrations: A Examination of the Dual Factor Theory", *Dissertation Abstracts International*, 48(01), 33A, 1987.
- Qualls, B. A., "A Study of the Factors Influencing Job Satisfaction among Texas High School Band Directors", *Dissertation Abstracts International*, 47(11), 4048A, 1987.
- Saad, I. A. and Isralowitz, R. E., "Teachers' Job Satisfaction in Transitional Society Within the Bedouin Arab Schools of the Negev", *Journal of Social Psychology*, 132(6), 1992, pp.771-781.
- Spodek, B., "Professionalism and The early Childhood Practitioner", Paper presented at conference of The Sino-American Symposium on early childhood education, Taipei: National Taipei Techers College, May 1996, pp.15-17.
- Sroufe, L. A., Cooper, R. G. and DeHart, G. B., "Child Development: Its Nature and Course (3rd ed.)", NY: McGRAW-Hill, 1996.
- Stremmel, A. J., "Predictors of Intention to Leave Child Care Work", *Early Childhood Research Quarterly*, 6(2), 1991, pp.285-298.
- Vanputten, A. A., "Administrative Communication System: Teacher Motivation and Job Satisfaction", *Dissertation Abstracts International*, 47(12), 4263A, 1987.

附錄

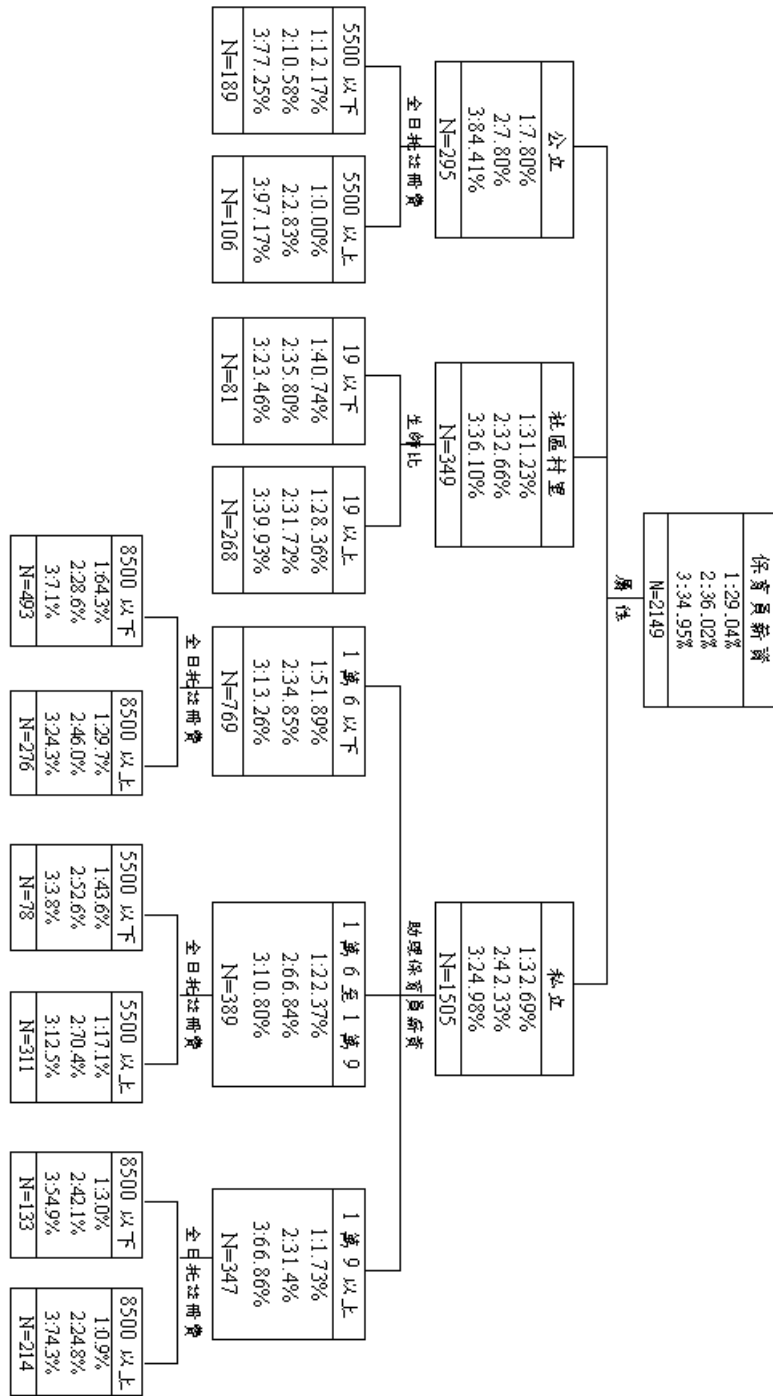

附圖一 保育員薪資分析流程圖
 (註：1=2 萬以下，2=2 萬~24500，3=24500 以上)

A Survey Research on Current Status of Taiwan's Nursery School

PEI-SAN LIAO*, CHING-YUN HSU**

**Department of Statistics and Information Science College of Management, Fu Jen Catholic University*

***Department of Applied Life Science College of Human Ecology, Fu Jen Catholic University*

ABSTRACT

In order to find out problems in childcare and education of young children, data for 2199 preschools obtained from 1997 Survey on Taiwan's Social Welfare Institution had been statistically analyzed. The result includes (1) about one fourth of the child-care providers only qualified for assistant position, and more than eighty percent of those assistant child-care providers were employed by the private preschools. (2) The ratio of children to child-care providers in public and community preschools is higher than that in private preschools. (3) Parent education related activities are not enough for most of preschools. (4) Unusual income-expenditure exists in community preschools. (5) Relatively low salary is the reason for high staff's turnover rate and very few of them hold a Bachelors degree or beyond.

Keywords: childcare, preschool, nursery school

